

4x M10-15 tief

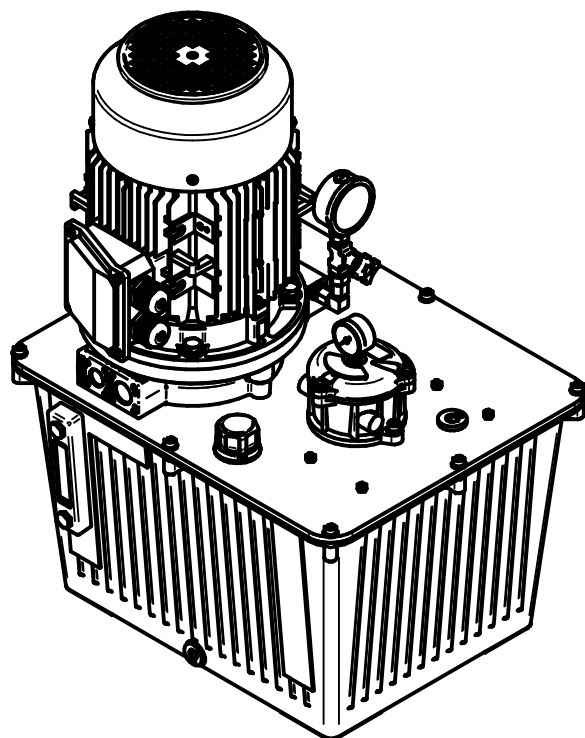

Der guten Ordnung halber weisen wir Sie darauf hin, dass diese Konstruktion geistiges Eigentum der Firma **ASSFALG Qualitätshydraulik GmbH & CoKG** ist. Die Verwendung und Weitergabe von Zeichnungen und dergleichen ist nur mit Zustimmung der Firma **ASSFALG Qualitätshydraulik GmbH & CoKG** zulässig. Eine Verwertung / Nutzung ohne Zustimmung der Firma **ASSFALG Qualitätshydraulik GmbH & CoKG** kann zu Schadensersatzansprüchen führen. Bei einer Weitergabe an einen Dritten mit Zustimmung muss diesem das Verwertungs-/Nutzungsverbot auferlegt werden. Sie geht auch nicht durch Herstellung eines Prototypen in das Eigentum des Erwerbers über.

Projektionsmethode:		Allgemeintoleranz nach: DIN ISO 2768 mK		Oberfläche:		Maßstab: 1:5	Gewicht (ca.): 0,000 kg
8		Datum		Name		Benennung/Bezeichnung:	
7		Gezeichnet: 22.11.2022		mfrick		Hydraulikaggregat P=4,0 kW 230/400V 50Hz	
6		Geprüft: 22.11.2022		mfrick		AEE-A44-AZP8,4-4,0kW	
5						Artikelnr./ Zeichnungsnr.:	
4						Blatt: 1	
3						von: 1	
2						6310000781	
1							
Zust.:	Änderung:	Datum:	Name:	Pfad:			

**ASSFALG**  
Qualitätshydraulik