

Projektbeschreibung Aggregat für Getriebeprüfstand Typ 123630

Beschreibung/Anwendung

Hydraulikaggregat in Sonderbauform zur Druckölversorgung für Getriebeprüfstand. Die flache Einschubkonstruktion ermöglicht sehr kompakte, variable Prüfaufbauten. Die Heizung erlaubt ein Prüfen unter hohen Betriebstemperaturen. Die Überwachung und Regelung erfolgt mittels digitalen & analogen Druck, Volumenstrom, Niveau und Temperatursensoren. Mit Heizung und Sonderfiltration.

Branche: Fahrzeugbau

Technische Daten:

E-Motor: 4 kW 400/600V 50z 1450 U/min
Pumpe: Innenzahnradpumpe Guss Bgr 3
Q= 120L/min bei Pe= 5bar
Tank: Sonderstahltank, 200 Liter
Medium: Getriebeöl Titan Hydra J20C

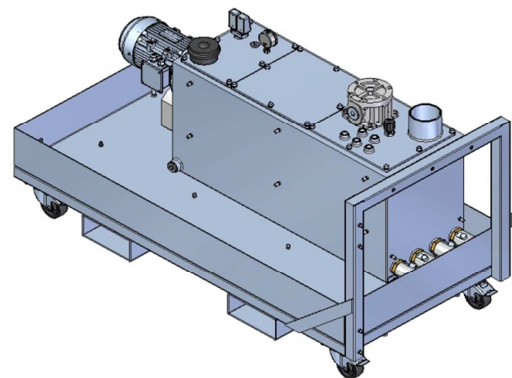

Ausstattung:

- Ölwanne mit Verstärkungsrahmen innen 60 x 60 x 6 mm,
- Staplerlaschen Vierkantrohr 250 x 100 x 6 mm
- 4 Stück Lenkrollen Raddurchmesser 100, Gesamthöhe unter Ölwanne mit
- Innenzahnradpumpe
- Rückschlagventil in P
- Rückschlagventil 5 bar zur Druckbegrenzung
- Drosselventil P - T
- 4 Stück Einschraubheizkörper 230/400V 1500 Watt
- Saugfilter Tankeinbau mit elektr. Verschmutzungsanzeige und Bypassventil
- Niveau Temperaturschalter programmierbar mit je 1 Schaltpunkt und 1 Analogausgang 4 - 20 mA
- Drucksensor in P 4-20mA
- Volumenstromsensor in P 4-20mA
- Ölstandsanzeige, Einfüll- und BelüftungsfILTER und Manometer
- Lackiert in RAL



Schaltplan:

- Auf Anfrage unter info@assfalg.com

Dokumentation:

- Deutsch